

Установка вакуум-дегазационная МОСт-ВН 13000

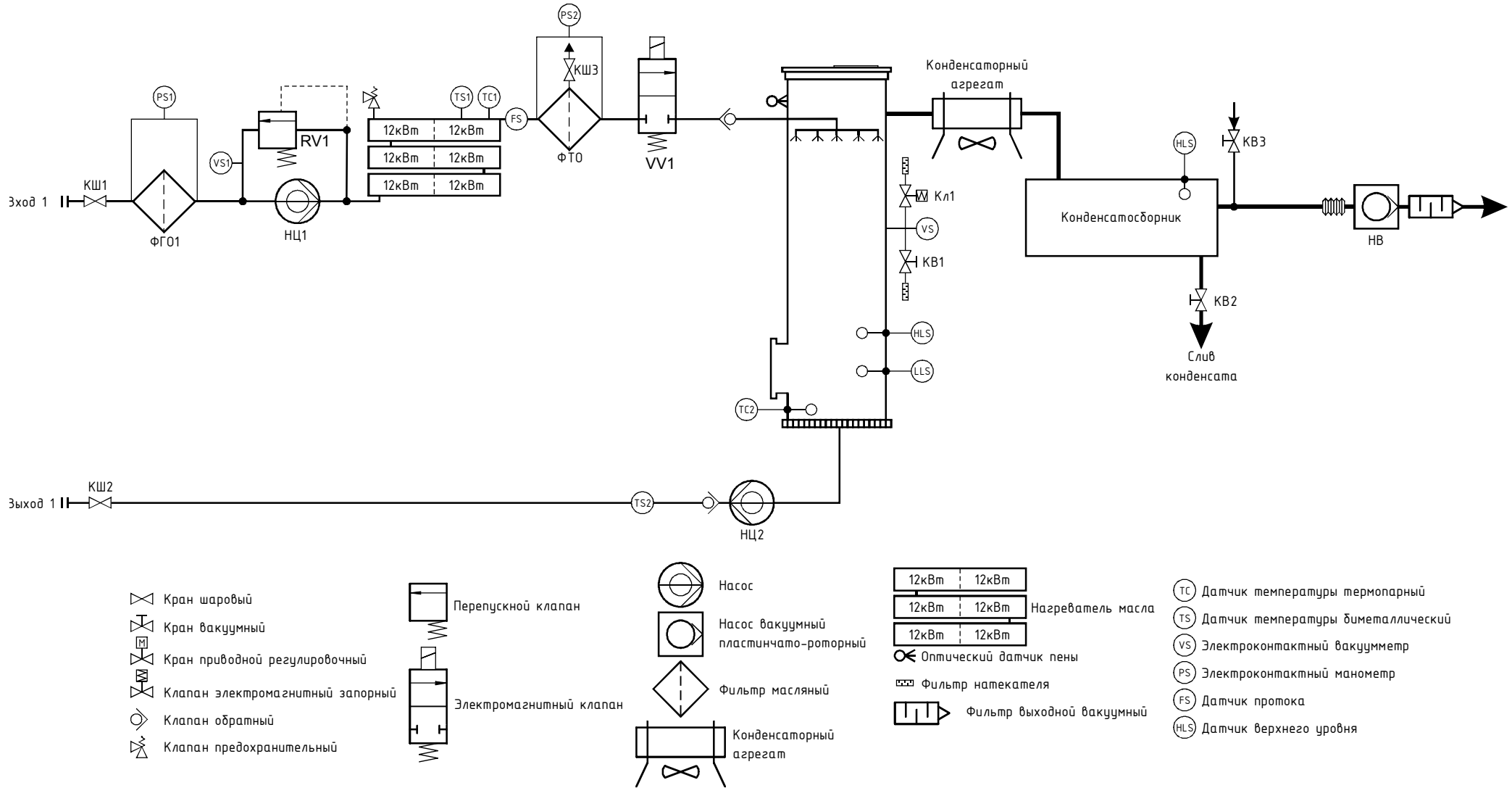

ПРИМЕЧАНИЕ: Данная схема предназначена для ознакомления режимов работы установки, на схеме отсутствуют или упрощены отдельные узлы контроля и управления